

BULLETIN D'INFORMATION TECHNIQUE

ÉTRIER ARRIÈRE

Avant toute intervention, se reporter à la notice du constructeur

Soucieux de vous apporter un service de qualité, nous vous prions de bien vouloir trouver ci-dessous une recommandation de montage dans le cadre de remplacement et de la mise en service des étriers de frein arrière pour les références ci-dessous :

Références	Constructeur	Références	Constructeur	Références	Constructeur	Références	Constructeur
ET71930	Mazda	ET72530	Daihastu	ET72758	Mazda	ET73674	Mazda
ET71931	Mazda	ET72531	Daihastu	ET72759	Mazda	ET73675	Mazda
ET72004	Mazda	ET72658	Daihastu	ET72830	Mazda	ET74042	Suzuki
ET72005	Mazda	ET72659	Daihastu	ET72831	Mazda	ET74043	Suzuki



RÉGLAGE FREIN À MAIN

1. Mettre en place l'étrier
2. Avant de raccorder le flexible de frein, démonter le boulon (A) situé à l'arrière de l'étrier
3. Accéder à la vis à 6 pans (B) du logement, la serrer jusqu'à ce que le piston appuie sur les plaquettes et lèche le disque
4. Remettre la vis pour refermer et purger le circuit

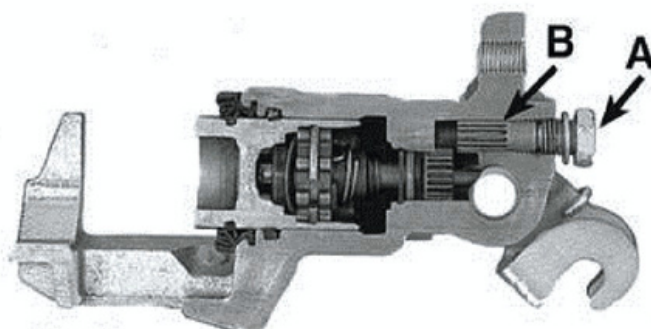

Attention : En cas de non-respect des instructions précitées, aucun retour à titre de garantie ne pourra être accepté.

Ce bulletin technique ne remplace pas les instructions du constructeur.